



„Invacare® Medley® Ergo“

„Medley Ergo“, „Medley Ergo Low“

It Lova
Naudojimosi instrukcija



Šį vadovą PRIVALOMA įteikti šio gaminio naudotojui.
PRIEŠ naudodami šį gaminį perskaitykite šį vadovą ir saugokite jį,
jei reikės informacijos vėliau.



Yes, you can.

©2020 „Invacare Corporation“

Visos teisės saugomos. Draudžiama kopijuoti, pakartotinai skelbti ar keisti šią informaciją arba jos dalį negavus išankstinio rašytinio „Invacare“ leidimo. Prekių ženklai pažymėti simboliais ™ ir ®. Jei nenurodyta kitaip, visi prekių ženklai priklauso „Invacare Corporation“ ar jos filialams arba yra jų licencijuoti.

Turinys

1 Bendroji informacija	4	7 Po naudojimo	23
1.1 Įvadas	4	7.1 Išmetimas	23
1.1.1 Šiame vadove naudojami simboliai	4	7.2 Atnaujinimas	23
1.2 Paskirtis	4	8 Trikčių diagnostika	24
1.2.1 Numatomas naudotojas	4	8.1 Elektros sistemos trikčių diagnostika	24
1.3 Eksploatacijos trukmė	4	9 Techniniai Duomenys	25
1.4 Atitiktis	4	9.1 Lovos matmenys	25
1.4.1 Konkretaus gaminio standartai	4	9.2 Svoris	25
1.5 Garantijos informacija	5	9.3 Čiužinio matmenys	25
1.6 Atsakomybės ribojimas	5	9.4 Elektros sistemos duomenys	25
2 Sauga	6	9.5 Aplinkos sąlygos	26
2.1 Bendroji saugos informacija	6	10 Elektromagnetinis suderinamumas (EMS)	27
2.2 Čiužiniai	7	10.1 Bendroji EMS informacija	27
2.3 Saugos informacija apie elektromagnetinius trikdžius	7	10.2 Elektromagnetinė spinduliuotė	27
2.4 Ant gaminio esančios etiketės ir simboliai	8	10.3 Elektromagnetinis atsparumas	27
2.4.1 Identifikavimo etiketė	8	10.3.1 Atsparumo RD belaidžio ryšio įrangai bandymo specifikacijos	28
2.4.2 Kitos etiketės	8		
3 Parengimas (ir montavimas)	10		
3.1 Bendroji saugos informacija	10		
3.2 Pagrindinės lovos dalys	10		
3.3 Lovos surinkimas	10		
3.3.1 Etikečių tvirtinimas	10		
3.4 „Rastofix“ montavimas	11		
3.5 Valdymo blokas	11		
3.6 Laidai	11		
3.6.1 Lova su 24 V išoriniu maitinimo šaltiniu	12		
3.7 Šoninių turėklų montavimas	12		
3.7.1 Šoniniai turėklai „Verso II“	12		
3.7.2 Šoninis turėklas „Scala 2“	13		
3.7.3 Šoninių turėklų „Aria“ ir „Bella“ montavimas	13		
3.8 Čiužinio atramos ilginamojo priedo montavimas	14		
3.9 Lovos išrinkimas	14		
4 Naudojimas lova	15		
4.1 Bendroji saugos informacija	15		
4.1.1 Žema padėtis	15		
4.1.2 Čiužinio fiksatoriai	15		
4.2 Valdymo pultas	15		
4.2.1 Užblokovimo funkcija	15		
4.3 Ratukai ir stabdžiai	16		
4.3.1 Ratukų stabdžiai	16		
4.4 Šoninių turėklų naudojimas	16		
4.4.1 Šoniniai turėklai „Verso II“	16		
4.4.2 Šoninio turėklo „Scala 2“ naudojimas	17		
4.4.3 Šoniniai turėklai „Aria“ ir „Bella“	17		
4.5 Atsikėlimo įtaisas	17		
4.5.1 Kėlimo strypo nustatymas	17		
4.5.2 Rankenos aukščio reguliavimas	17		
4.6 Lovos kojų reguliavimas	17		
4.7 Avarinės padėties	17		
4.7.1 Čiužinio atramos dalies atleidimas avariniu atveju	18		
4.7.2 Transportavimas ir sandėliavimas	18		
5 Priedai	19		
5.1 Galimų priedų sąrašas	19		
5.2 Transportavimo laikikliai	19		
6 Techninė priežiūra	20		
6.1 Bendroji priežiūros informacija	20		
6.2 Kasdienės patikros	20		
6.3 Bendroji informacija apie priežiūros darbus	20		
6.3.1 Kontrolinis priežiūros sąrašas	20		
6.4 Patikrinimas po pervežimo ir paruošimas naujam naudotojui	20		
6.4.1 Kontrolinis sąrašas po pervežimo į kitą vietą	20		
6.5 Valymas ir dezinfekavimas	21		
6.5.1 Bendroji saugos informacija	21		
6.5.2 Valymo intervalai	21		
6.5.3 Valymo instrukcijos	21		
6.5.4 Dezinfekavimo nurodymai	21		
6.6 Tepimas	21		

1 Bendroji informacija

1.1 Įvadas

Šiame naudotojo vadove pateikiama svarbi produkto naudojimo informacija. Tam, kad naudojant produktą būtų užtikrinamas saugumas, atidžiai perskaitykite naudotojo vadovą ir laikykitės saugos instrukcijų.

Atkreipkite dėmesį, kad šiame dokumente gali būti skyrių, kurie nesusiję su jūsų produktu, nes šis dokumentas yra taikomas visiems galimiems modeliams (tuo metu, kai jis atspausdintas). Jeigu nenurodyta kitaip, kiekvienas šio dokumento skyrius taikomas visiems produkto modeliams.

Jūsų šalyje prieinamus modelius ir konfigūracijas galite rasti kiekvienai šaliai skirtuose pardavimo dokumentuose.

„Invacare“ pasilieka teisę be išankstinio įspėjimo pakeisti produktų specifikacijas.

Prieš skaitydami šį dokumentą įsitikinkite, kad turite naujausią jo versiją. Naujausią jo versiją PDF formatu galite rasti „Invacare“ interneto svetainėje.

Jeigu atspausdintą dokumentą sunku skaityti dėl šrifto dydžio, atsisiųskite versiją PDF formatu iš interneto svetainės. Tuomet ekrane galėsite padidinti PDF failo šrifto dydį taip, kad jums būtų patogiau skaityti.

Norėdami gauti daugiau informacijos apie produktą, pvz., įspėjimus apie produkto saugą ir atšauktus produktus, susisiekite su savo „Invacare“ atstovu. Žr. šio dokumento pabaigoje nurodytus adresus.

Jeif naudojant produktą įvyksta pavojingas incidentas, praneškite apie tai gamintojui ir kompetentingai institucijai savo šalyje.

1.1.1 Šiame vadove naudojami simboliai

Šiame naudotojo vadove pateikiami įspėjimai, pažymėti simboliais. Šalia įspėjamojo simbolio pateikiama antraštė nurodo pavojaus lygį.



ĮSPĖJIMAS

Nurodo pavojingą situaciją, kurios neišvengus galima sunki trauma ar net mirtis.



PERSPĖJIMAS

Nurodo pavojingą situaciją, kurios neišvengus galima nedidelė trauma.



SVARBU

Nurodo pavojingą situaciją, kurios neišvengus galima žala nuosavybei.



Patarimai ir rekomendacijos

Naudingi patarimai, rekomendacijos ir informacija, kaip efektyviai ir patogiai naudoti gaminį.

1.2 Paskirtis

Lova yra skirta slaugai namuose ir ilgalaikiai slaugai:

- *3 naudojimo aplinkoje:* ilgalaikė slauga medicinos įstaigoje, kai reikalinga medicininė priežiūra ir, jei būtina, stebėjimas. Medicinos procedūroms naudojama medicininė elektrinė įranga gali būti parūpinta siekiant padėti išlaikyti ar pagerinti paciento būklę.

- *4 naudojimo aplinkoje:* slauga namuose, kai medicininė elektrinė įranga yra naudojama siekiant palengvinti sužeidimą, negalią ar ligą.
- Lova skirta naudoti tik patalpoje.
- Lova skirta suaugusiems, kurių fizinis dydis yra 146 cm ar didesnis, masė – 40 kg ar didesnė, o kūno masės indeksas (KMI) – 17 ar didesnis.
- Lova neskirta pacientams transportuoti. Ją galima perstumti patalpoje, kai joje guli pacientas. Ratukus galima užblokuoti.
- Lova neskirta psichikos sutrikimų turintiems pacientams.
- Maksimalus paciento svoris ir saugi darbinė apkrova yra nurodyti gaminio etiketėje bei šio vadovo skyriuje su techniniais duomenimis.



DĖMESIO!

Naudojant kitaip arba netinkamai gali kilti pavojingų situacijų.

„Invacare“ nepriima atsakomybės, jei gaminys naudojamas, pakeičiamas ar sumontuojamas kitaip, nei nurodyta šiame naudotojo vadove.

1.2.1 Numatomas naudotojas

Numatomas šio gaminio naudotojas yra tinkamai išmokytas sveikatos priežiūros specialistas arba privatus asmuo.

Valdymo pultą taip pat gali naudoti lovoje gulintis asmuo.

1.3 Eksploatacijos trukmė

Tikėtina šio gaminio eksploatacijos trukmė yra penkeri metai, kai gaminys naudojamas kasdien laikantis saugos instrukcijų, techninės priežiūros darbų plano ir priežiūros instrukcijų, aprašytų šiame vadove. Eksploatacijos trukmė priklauso nuo naudojimo dažnumo ir intensyvumo.

1.4 Atitiktis

Įmonės veikimui svarbiausia yra kokybė, kai dirbama su ISO 13485 disciplinomis.

Gaminys pažymėtas CE ženklų, jis atitinka Medicinos prietaisų reglamente 2017/745 pateiktus 1 klasės reikalavimus. Gaminio pateikimo rinkai data nurodyta CE atitikties deklaracijoje.

Mes nuolat dirbame siekdami užtikrinti, kad įmonės poveikis aplinkai vietos ir pasaulio mastu būtų sumažintas iki mažiausio.

Naudojame tik REACH direktyvą atitinkančias medžiagas ir komponentus.

Mes laikomės dabartinių aplinkos apsaugos įstatymų EEJA ir RoHS.

1.4.1 Konkretaus gaminio standartai

Gaminys buvo išbandytas ir atitinka IEC 60601-2-52 (Ypatingieji būtiniosios saugos ir esminių eksploatacinių charakteristikų reikalavimai, keliami medicininėms lovoms) ir visus susijusius standartus.

Norėdami gauti daugiau informacijos apie vietinius standartus ir taisykles, kreipkitės į vietinį „Invacare“ atstovą. Žr. šio dokumento pabaigoje nurodytus adresus.

1.5 Garantijos informacija

Produktui suteikiama gamintojo garantija, remiantis atitinkamų šalių bendrosiomis verslo nuostatomis ir sąlygomis.

Garantijos reikalavimus pateikti galima tik per tiekėją, iš kurio įsigytas produktas.

- naudotojo vadovo nurodymų nesilaikymo;
- netinkamo naudojimo;
- natūralaus nusidėvėjimo ir plyšimo;
- neteisingo sumontavimo arba surinkimo, kurį atliko pirkėjas arba trečioji šalis;
- techninių modifikacijų;
- neįgalotųjų modifikacijų ir / arba netinkamų atsarginių dalių naudojimo.

1.6 Atsakomybės ribojimas

„Invacare“ nepriima atsakomybės dėl žalos, atsiradusios dėl:

2 Sauga

2.1 Bendroji saugos informacija

Šiame vadovo skyriuje pateikiama bendroji gaminio saugos informacija. Konkrečios saugos informacijos žr. atitinkamame vadovo skyriuje ir jame pateikiamuose procedūrų aprašuose.



DĖMESIO!

Pavojus susižaloti arba sugadinti elektrinį vežimėlį

- Naudoti šį gaminį ir bet kokią siūlomą papildomą įrangą galima tik tada, jei perskaitėte ir aiškiai supratote šias instrukcijas ir visas papildomas instrukcijas, pvz., naudotojo vadovus ar instrukcijų lapus, pateiktus su šiuo gaminiu arba papildoma įranga. Jei nesuprantate įspėjimų, perspėjimų ar nurodymų, prieš bandydami naudoti įrangą, kreipkitės į sveikatos priežiūros specialistą, „Invacare“ tiekėją arba kvalifikuotą techninį darbuotoją.
- Be leidimo nekeiskite ir nemodifikuokite gaminio.



DĖMESIO!

Įstrigimo / uždusimo pavojus

- Yra pavojus įstrigti tarp čiužinio atramos, šoninio turėklo ir lovos galo arba tarp judančių dalių ir šalia lovos padėtų daiktų bei įstrigus uždusti.
- Lovos negalima naudoti jaunesniems nei 12 metų asmenims arba asmenims, kurių kūno sudėjimas atitinka vidutinį 12 metų vaiko kūno sudėjimą ar yra smulkesnis.
 - Lovoje su šoniniais turėklais turi būti guldomas ne mažesnio nei 146 cm ūgio, ne mažesnės nei 40 kg kūno masės ir ne mažesnio nei 17 kūno masės indekso (KMI) asmuo.
 - Bėgant laikui čiužinys susispaudžia, todėl rizika gali padidėti. Periodiškai apžiūrėkite tarpus tarp lovos, čiužinio ir (arba) šoninio turėklo. Jei čiužinio tarpuose galima užstrigti, pakeiskite čiužinį.



DĖMESIO!

Pavojus išslysti pro tarpus

- Lova atitinka visus reikalavimus, susijusius su maksimaliu atstumu. Tačiau įmanoma, kad smulkaus sudėjimo asmenys gali išslysti pro tarpus tarp šoninių turėklų ar pro tarpą tarp šoninio turėklo ir čiužinio atramos.
- Būkite itin atsargūs, jei lovoje gydomi smulkaus kūno sudėjimo asmenys.



DĖMESIO!

Pavojus susižaloti arba sugadinti elektrinį vežimėlį

- Netinkamai naudojant kabelius, naudojant netinkamas jungtis ir neleistiną įrangą galima sukelti elektros smūgį ir sugadinti gaminį.
- Gaminio kabelių negalima susukti, perkirsti ar kitaip pažeisti.
 - Įsitinkinkite, kad naudojant gaminį nebus prispausti ar pažeisti jokie kabeliai.
 - Prieš stumdami lovą ištraukite kištuką iš elektros lizdo.
 - Įsitinkinkite, kad laidai ir jungtys yra tinkami.
 - Nenaudokite neleistinos įrangos.



DĖMESIO!

Užkliuvimo, įsipainiojimo ar pasismaugimo pavojus

- Netinkamai nutiesus kabelius kyla pavojus už užkliūti, juose įsipainioti ar jais pasismaugti.
- Įsitinkinkite, kad visi kabeliai tinkamai nutiesti ir pritvirtinti.
 - Įsitinkinkite, kad nėra likusių nuo gaminio besitęsiančių kabelių kilpų.



DĖMESIO!

Pavojus susižaloti arba sugadinti elektrinį vežimėlį

- Uždegimo šaltiniai gali sukelti nudegimus ar gaisrą.
- Lovą reikia statyti paliekant saugų tarpą nuo galimų uždegimo šaltinių (šildytuvo, židinio ir t. t.).
 - Naudojant lovą pacientui ir padėjėjams negalima rūkyti.



DĖMESIO!

Pavojus susižaloti arba sugadinti elektrinį vežimėlį

- Siekiant išvengti sužalojimo ar įrangos sugadinimo eksploatuojant gaminį:
- būtina atidi priežiūra, kai gaminys naudojamas šalia vaikų arba gyvūnų.
 - Neleiskite vaikams žaisti su gaminiu.



ATSARGIAI!

- Asmeniui gulantis ar keliantis iš lovos, būtina nuleiskite ją iki tinkamo aukščio. Atlošą galima naudoti kaip atramą. Įsitinkinkite, kad šlaunų ir kojų dalis yra horizontali, kad čiužinys nebūtų perkrautas per dideliu svoriu.
- Palikdami asmenį lovoje be priežiūros, nuleiskite lovą į žemiausią padėtį.
- Įsitinkinkite, kad po lova, virš ir šalia jos nėra nieko, kas trukdytų koreguoti aukštį, pvz., baldų, nelygumų ar langų rėmų.

**ATSARGIAI!**

Neoriginalūs arba netinkami priedai gali turėti įtakos šio gaminio veikimui ir saugai.

- Naudokite tik šiam gaminui skirtus originalius priedus.
- Kadangi esama regioninių skirtumų, informacijos apie galimus priedus ieškokite vietiniame „Invacare“ kataloge arba interneto svetainėje arba susisiekite su vietiniu „Invacare“ atstovu. Žr. šio dokumento pabaigoje nurodytus adresus.

**ATSARGIAI!****Pavojus susižaloti arba sugadinti elektrinį vežimėlį**

Gaminys gali įkaisti nuo saulės spindulių ar kitų šilumos šaltinių.

- Nepalikite gaminio ilgą laiką tiesioginiuose saulės spinduliuose.
- Gaminį laikykite atokiai nuo šilumos šaltinių.

**ATSARGIAI!**

Pirštai gali būti suspausti tarp judančių lovos dalių.

- Saugokite pirštus.

**SVARBU!**

Lovoje nėra galios skyriklio (maitinimo atjungiklio). Jei reikia atjungti lovą nuo elektros tinklo, ištraukite kištuką iš elektros lizdo.

- Lovą visada statykite taip, kad būtų lengvai pasiekiamas elektros lizdas ir būtų galima ištraukti kištuką.

**SVARBU!**

Susikaupę pūkeliai, dulkės ir kiti nešvarumai gali sugadinti gaminį.

- Pasirūpinkite, kad gaminys visada būtų švarus.

2.2 Čiužiniai

**DĖMESIO!****Saugos aspektai, susiję su šoninių turėklų ir čiužinių naudojimu:**

Siekiant užtikrinti aukščiausią įmanomą saugos lygį, naudojant lovą su šoniniais turėklais svarbu laikytis lentelėje nurodytų minimalių ir maksimalių čiužinio matmenų reikalavimų.

- Čiužinių matmenys nurodyti čiužinių lentelėje skyriuje 9 *Techniniai Duomenys*, 25. *psl*.

**DĖMESIO!****Įstrigimo ir (arba) uždusimo pavojus**

- Naudotojas gali įstrigti ir (arba) uždusti, jei horizontalus tarpas tarp čiužinio šono ir šoninio turėklo vidinės pusės yra per didelis. Laikykitės minimalaus čiužinių, naudojamų kartu su šoniniu turėklu, pločio (ir ilgio), nurodyto čiužinių lentelėje skyriuje 9 *Techniniai Duomenys*, 25. *psl*, rekomendacijų.
- Atkreipiame dėmesį, kad naudojant itin storą arba minkštą (mažo tankio) čiužinį arba abiem savybėmis pasižymintį čiužinį pavojus yra didesnis.

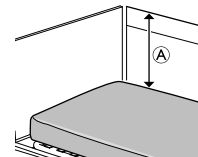
**DĖMESIO!****Pavojus nukristi**

Naudotojas gali iškristi per kraštą ir sunkiai susižaloti, jei vertikalus atstumas A tarp čiužinio viršaus ir šoninio turėklo / lovos krašto yra per mažas. Žr. pav. aukščiau.

- Visada išlaikykite minimalų atstumą A 22 cm.
- Laikykitės minimalaus čiužinių, naudojamų kartu su šoniniu turėklu, aukščio, nurodyto čiužinių lentelėje skyriuje 9 *Techniniai Duomenys*, 25. *psl*, rekomendacijų.

2.3 Saugos informacija apie elektromagnetinius trikdžius

**DĖMESIO!****Gedimo pavojus dėl elektromagnetinių trikdžių**

Tarp šio gaminio ir kitos elektrinės įrangos gali atsirasti elektromagnetinių trikdžių ir jie gali trikdyti šio gaminio elektrinio reguliavimo funkcijas. Siekiant išvengti tokių elektromagnetinių trikdžių, juos sumažinti arba pašalinti:

- Naudokite tik originalius laidus, priedus ir atsargines dalis, kad nepadidėtų elektromagnetinė spinduliuotė arba nesumažėtų šio gaminio elektromagnetinis atsparumas.
- Nenaudokite nešiojamosios radijo dažnių (RD) įrangos arčiau nei 30 cm nuo bet kurios šio gaminio dalies (įskaitant laidus).
- Nenaudokite šio gaminio šalia aktyvios aukštų dažnių chirurgijos įrangos ir RD ekranuotos patalpos, skirtos magnetinio rezonanso vaizdų gavimui, kurioje elektromagnetiniais trikdžiais yra labai intensyvūs.
- Atsiradus trikdžiams, padidinkite atstumą tarp šio gaminio ir kitos įrangos arba juos išjunkite.
- Išsamią informaciją skaitykite skyriuje 10 *Elektromagnetinis suderinamumas (EMS)*, 27. *psl*, kuriame pateikiami nurodymai, kuriuos turite vykdyti.



DĖMESIO!

Gedimo pavojus dėl elektromagnetinių trikdžių
 Nenaudokite šios lovos šalia kitos elektrinės įrangos, nei nurodyta toliau, ar sujungę su ja, nes ji gali veikti netinkamai. Jei toks naudojimas yra būtinas, reikia atidžiai stebėti lovą ir kitą įrangą, kad įsitikintumėte, jog jos veikia įprastai.
 Šią lovą galima naudoti kartu su „Invacare“ patvirtintais priedais ir medicinine elektros įranga, prijungta prie širdies (intrakardialiniu būdu) ar kraujagyslių (intravaskuliariniu būdu), jei laikomasi toliau nurodytų reikalavimų:
 – Medicininė elektros įranga negali būti pritvirtinta prie metalinių lovos priedų, pvz., šoninių turėklų, atsikėlimo įtaiso, lašelinės stovo, lovos galų ir pan.
 – Medicininės elektros įrangos maitinimo laidas laikomas toliau nuo priedų ar kitų judančių lovos dalių.

2.4 Ant gaminio esančios etiketės ir simboliai

2.4.1 Identifikavimo etiketė

Identifikavimo etiketė yra ant lovos rėmo. Joje pateikiama pagrindinė produkto informacija, įskaitant techninius duomenis.

SN	Serijos numeris
REF	Nuorodos numeris
	Gamintojas
	Pagaminimo data
MD	Medicinos priemonė
	Maks. naudotojo svoris
	Maks. saugi darbinė apkrova
	II klasės įranga

	B tipo darbinė dalis
	EEJA atitiktis
	Europinė atitiktis



Techninių duomenų santrumpos:

- lin = įvado srovė
- Uin = įvado įtampa
- Int. = pertrūkis
- AC = kintamoji srovė
- Max = maksimumas
- „min“ – minutės

Daugiau informacijos apie techninius duomenis ieškokite 9 *Techniniai Duomenys*, 25. psl.

2.4.2 Kitos etiketės

Prieš naudodami gaminį perskaitykite naudotojo vadovą ir laikykitės visų saugos ir naudojimo instrukcijų.	
	Nurodytas suaugusio paciento minimalus svoris, ūgis ir kūno masės indeksas. Žr. 1.2 Paskirtis, 4. psl;
	Tinkami čiužinių matmenys nurodyti naudotojo dokumentuose. Žr. 9 <i>Techniniai Duomenys</i> , 25. psl;
	Bendrasis gaminio svoris, pritaikius didžiausią saugiąją darbinę apkrovą
	Temperatūros apribojimas
	Drėgnio apribojimas
	Atmosferos slėgio apribojimas

	Transportavimo ir laikymo sąlygos
	Eksploatavimo sąlygos

	
Nurodo vietas, kuriose yra padidėjęs kojų suspaudimo pavojus žemesniame lovos gale prie ratukų. Žr. 4.1.1 Žema padėtis, 15. psl (Tik senesnėse šio gaminio versijose)	

Žymi potencialų išlyginimo ryšio vietą. (Ne visose šio gaminio versijose)

Etiketė ant 3/4 ilgio šoninių turėklų

Nurodo maksimalų atstumą tarp šoninio turėklo ir lovos galvūgalio. Žr. šiame naudotojo vadove pateiktą tvirtinimo instrukciją arba instrukciją, pristatytą kartu su šoniniu turėklu.

3 Parengimas (ir montavimas)

3.1 Bendroji saugos informacija



DĖMESIO!

Pavojus susižaloti arba sugadinti elektrinį vežimėlį

Sugedusios dalys gali turėti įtakos gaminio saugai.

- Prieš naudodami patikrinkite visas dalis, ar gabenant jos nebuvo pažeistos.
- Jei yra pažeidimų, nenaudokite gaminio ir dėl tolesnių nurodymų susisieki su savo „Invacare“ tiekėju.



DĖMESIO!

Sužalojimo ar turto sugadinimo pavojus

Montuoti lovą ir jos priedus gali tik kvalifikuotas specialistas ar tinkamai išmokytas darbuotojas.

- Atidžiai laikykitės instrukcijų. Jei surenkant iškilo klausimų, kreipkitės į savo „Invacare“ tiekėją.
- Lovos elektros įrangos negalima išmontuoti arba naudoti kartu su kita elektros įranga.
- Kiekvieną kartą surinkę patikrinkite, ar visos jungtys tinkamai priveržtos ir visos dalys gerai veikia.



SVARBU!

- Kad nesusidarytų kondensatas, nenaudokite lovos, kol nepasieks naudojimo temperatūros. Žr. 9 *Techniniai Duomenys*, 25. psl

3.2 Pagrindinės lovos dalys

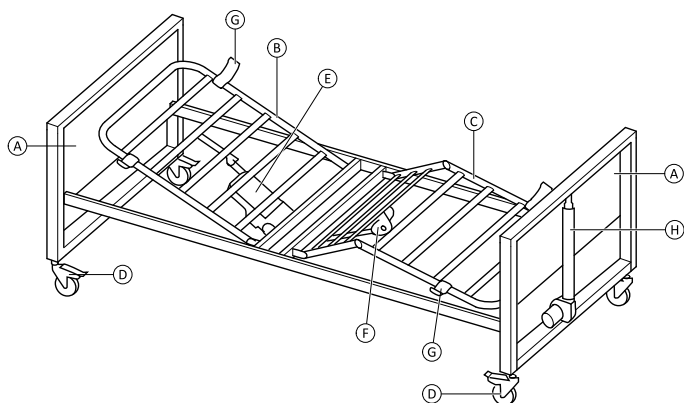

- (A) Lovos galai, 2 vnt.
 - (B) Čiužinio atrama, atlošo dalis
 - (C) Čiužinio atrama, šlaunų / kojų dalis
 - (D) Ratukai, 4 vnt.
 - (E) variklis, čiužinio atramos atlošo dalis
 - (F) Variklis, čiužinio atramos šlaunų / kojų dalis
 - (G) Čiužinio fiksatoriai, 4 vnt.
 - (H) Variklis, aukščio nustatymas
- Valdymo pultas (neparodytas)



Šoniniai turėklai neįeina į pagrindinę komplektaciją. Jei reikia daugiau informacijos apie „HomeFill“, kreipkitės į „Invacare“ atstovą.

3.3 Lovos surinkimas

1. Įkiškite čiužinio atramos viršutinės dalies intarpus į šoninius vamzdžius, esančius apatinėje čiužinio atramos dalyje.

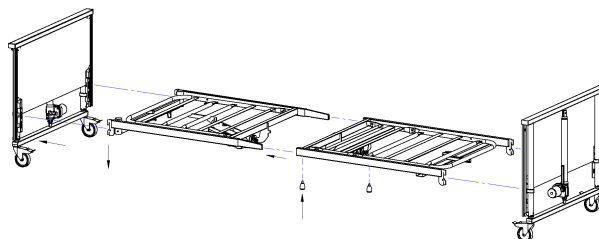

2. Priveržkite dviem sparnuotosiomis veržlėmis.
3. Įsitinkite, kad keturi čiužinio fiksatoriai nukreipti į viršų.
4. Pasukite fiksavimo žiedus lovos gale į padėtį „ATIDARYTA“.

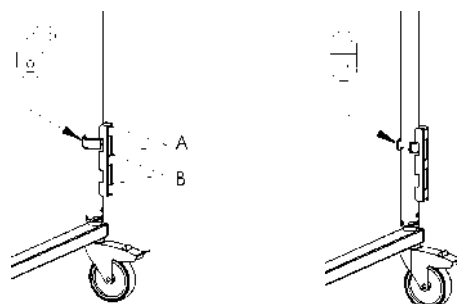

5. Užfiksukite čiužinio atramos laikiklius aukštoje (A) arba žemoje padėtyje (B) prie lovos galo ir tvirtai įspauskite juos į vietą. (Normalu, jei lieka mažas tarpas tarp viršutinės angos ir laikiklio)
6. Pasukite fiksavimo žiedus į padėtį „UŽFIKSUOTA“.



ATSARGIAI!

Fiksavimo žiedai užtikrina, kad čiužinio atrama nebūtų netyčia pakelta nuo lovos galų.

- Įsitinkite, kad visi fiksavimo žiedai užfiksuoti ir viršutinėje angoje, kaip parodyta paveiksle.
- Įsitinkite, kad visi laikikliai pritvirtinti vienoje padėtyje (aukštai arba žemai).

3.3.1 Etikečių tvirtinimas

(Tik senesnės versijos)

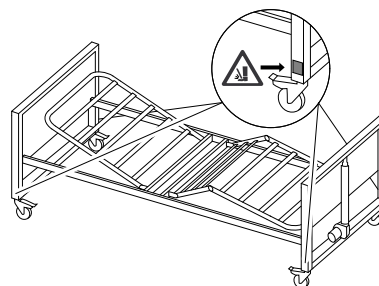

1. Uždėkite keturias etiketes, įspėjančias dėl kojų suspaudimo pavojaus (teikiamos atskirai), žemesniame lovos gale prie ratukų.

3.4 „Rastofix“ montavimas

(pasirinktinai)

1. Paspauskite „Rastofix“ apačią lovos kojū gale.

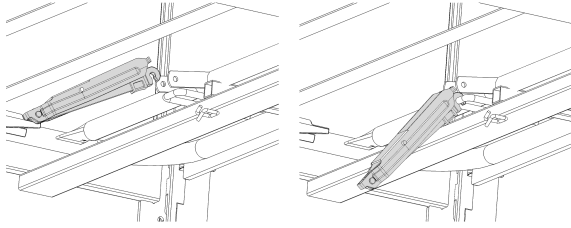

2. Suspauskite viršutinį „Rastofix“ galą.

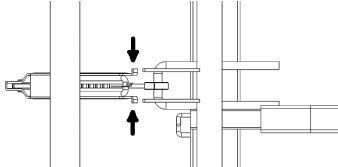

3. Sukite „Rastofix“ tarp ąselių ir atleiskite.

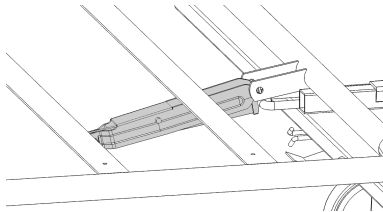

3.5 Valdymo blokas

Valdymo blokas yra pritvirtintas prie atlošo motoro.

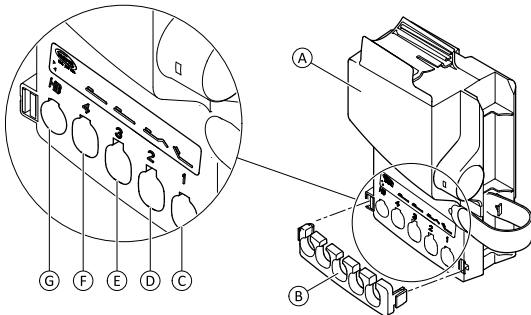

Valdymo blokas **A** yra su fiksavimo pirštu **B** ir etikele su simboliais, nurodančiais, kur prijungti motoro kištukai:

- Atlošo motoras **C**
- Šlaunų dalies motoras **D**
- Lovos galo motoras, kojūgalio **E**
- Lovos galo motoras, galvūgalio **F**
- Valdymo pultas **G**

3.6 Laidai

! **SVARBU!**
– Kabelius reikia pritvirtinti taip, kad jie nesivilkėtų žeme ir neblokuotų ratukų. Šiuo tikslu užkabinkite maitinimo kabelį ant kablo, žr. pav.



Kad įjungus variklius kabeliai nebūtų sugadinti, laikykitės toliau pateiktų instrukcijų.

- 1.



Prijunkite pakėlimo ir nuleidimo variklį (esančių galvūgalyje ir kojūgalyje) kištukus prie valdymo bloko, esančio po atlošu.

- 2.



Nutieskite pakėlimo ir nuleidimo variklio kabelį nuo lovos kojūgalio ir šlaunų / kojū dalyje esančio variklio kabelį per šlaunų / kojū dalyje esantį variklio vamzdelio kaištį. Įsitikinkite, kad vamzdelio kaištis tinkamai užfiksuotas.

3. Prijunkite valdymo bloką prie maitinimo tinklo.
4. Pakelkite šlaunų / kojū dalį į aukščiausią padėtį.
- 5.



Užkabinkite kojūgalyje esančio pakėlimo ir nuleidimo variklio kabelį ant lovos gale esančio kablo.

6. Nustatykite atlošą į aukščiausią padėtį.
- 7.



Užkabinkite galvūgalyje esančio pakėlimo ir nuleidimo variklio kabelį ant lovos galo dviejų kablo ir pritvirtinkite kabelį prie atlošo dalyje esančio variklio vamzdelio kaiščio.

8.



SVARBU!

Valdymo pultas, valdymo blokas ir varikliai yra apsaugoti pagal IPX4.

- Valdymo bloke reikia naudoti blokavimo kumštelį, kad būtų užtikrinta IP klasės apsauga.



Pritvirtinkite blokavimo kumštelį ant valdymo bloko kištukų.

9.



Pritvirtinkite maitinimo kabelį prie laido spaustuko, pritvirtinto prie lovos rėmo.

10. Prieš naudodami lovą patikrinkite, ar visos dalys veikia tinkamai, ar jokie variklių kabeliai nesivelka ant grindų ir ar jie nesuspaudžiami judinant lovos dalis.

3.6.1 Lova su 24 V išoriniu maitinimo šaltiniu



1. Pritvirtinkite trumpąjį laidą A prie valdymo bloko (turi pasigirsti spragtelėjimas)
2. Pritvirtinkite kabelį (kaip aprašyta skyriaus „Laidai“ 7 veiksme).
3. Prijunkite trumpąjį kabelį B prie transformatoriaus kabelio C.
4. Prijunkite 24 V transformatorių D prie 230 V elektros lizdo.

3.7 Šoninių turėklų montavimas



DĖMESIO!

Pavojus susižeisti

Montuojant ar nuimant šoninį turėklą kyla įstrigimo ar suspaudimo pavojus.

- Saugokite pirštus.
- Atidžiai laikykitės instrukcijų.
- Kiekvieną kartą surinkę patikrinkite, ar visos jungtys tinkamai priveržtos ir šoninis turėklas gerai veikia.

Nuimami 3/4 ilgio šoniniai turėklai



DĖMESIO!

Įstrigimo pavojus

Yra pavojus įstrigti arba uždusti tarp čiužinio atramos, šoninio turėklo ir lovos galo.

- Naudodami nuimamus šoninius turėklus, visuomet užtikrinkite, kad atstumas tarp lovos galo ir šoninio turėklo rankenos viršutinio krašto būtų mažesnis nei 6 cm galvūgalyje ir didesnis nei 32 cm lovos kojūgalyje.

3.7.1 Šoniniai turėklai „Verso II“

Montavimas

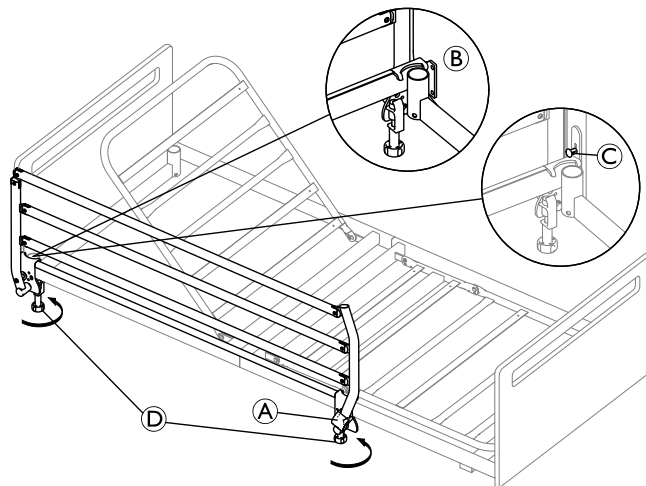

Šoninis turėklas montuojamas fiksuotoje padėtyje.

1. Uždėkite abu laikiklius ant lovos rėmo šoninių turėklų taip, kad fiksavimo mygtukas A būtų nukreiptas į kojūgalį.
2. Užtikrinkite, kad laikiklis, esantis galvūgalyje, yra statomas apimant kėlimo strypo atramą, žr. išsamesnę informaciją B.
3. Naudojant lovas su „Sanne“ tipo lovų galais, iš anksto reikia laikinai ištraukti fiksavimo kaištį C iš lovos galo ir uždėti laikiklį.
 - a. Patraukite blokavimo kaištį C ir sukite 1/4 apsisukimo, kol nustatysite išjungimo padėtį.
 - b. Nustatykite laikiklį po fiksavimo kaiščiu, kaip nurodyta 2 veiksme.
 - c. Pasukite fiksavimo kaištį iki sukibimo su stalo galu.
4. Kai laikikliai tinkamai įtaisyti ant lovos rėmo, pritvirtinkite šoninius turėklus tvirtai priverždami juos varžtais D.

Išmontavimas

1. Atsukite varžtus ir pakelkite lovos rėmo šoninį turėklą.

3.7.2 Šoninis turėklas „Scala 2“

Šoninio turėklo montavimas

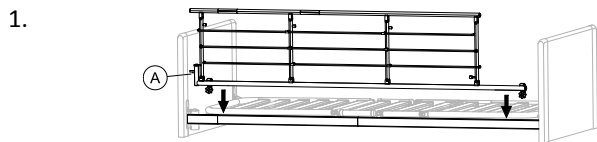

Uždėkite šoninį turėklą ant rėmo viršutinio strypo su atlaisvinimo sistema **A** lovos galvūgalyje.

 Šoninio turėklo šakių svirtis reikia sumontuoti laikantis šoninio turėklo montavimo instrukcijos.

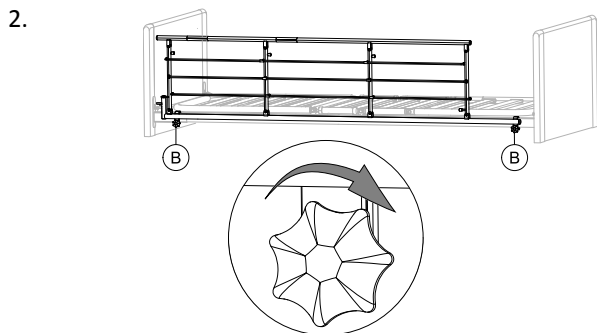

Priveržkite varžtus **B** pritvirtindami šoninį turėklą prie rėmo viršutinio strypo. Įsitinkinkite, kad jis stabilus ir gerai pritvirtintas.

Šoninio turėklo išmontavimas

1. Atskukite du varžtus **B** ir nuimkite šoninį turėklą.

3.7.3 Šoninių turėklų „Aria“ ir „Bella“ montavimas



DĖMESIO!

Įstrigimo / uždusimo pavojus

Jei šoninis turėklas netinkamai pritvirtintas ar sugadintas, naudotojas gali įstrigti arba iškristi iš lovos.

- Įsitinkinkite, kad visos pavažos teisingai įstatytos į kreiptuvus lovos galuose.
- Patikrinkite, ar fiksuojamieji varžtai tinkamai sumontuoti kreiptuvų apačioje.

„Bella“ medinis ir „Aria“ plieninis šoniniai turėklai montuojami taip pat.

Slankiosios sistemos surinkimas

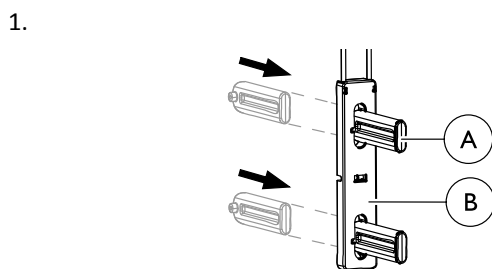

Įkiškite skląstį **A** iš užpakalinės pusės per slankiklį **B** ir įsitinkinkite, kad jis užsifiksavo spragtelėdamas.

2. Tą patį padarykite su keturiais kiekvieno slankiklio skląščiais.

Slankiosios sistemos tvirtinimas ir šoninio turėklo montavimas

1. Pakelkite lovą iki 1/3 jos aukščio.
- 2.

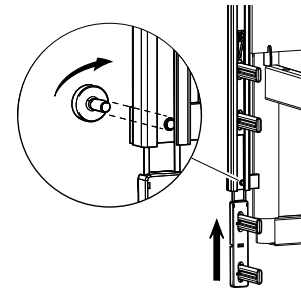

Atlaisvinkite kreiptuvų apačioje esantį varžtą viename lovos gale ir stumkite slankiklį į kreiptuvą iki pusės, kol jis spragtelėdamas užsifiksuos.

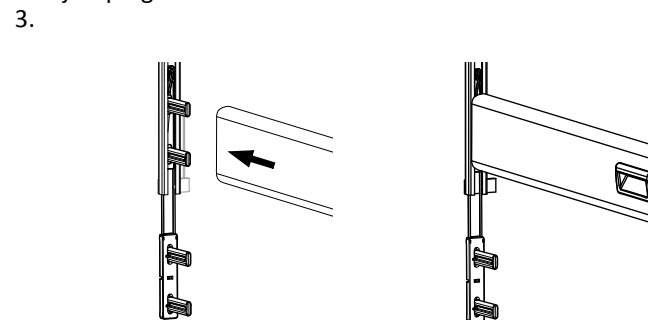

Įstumkite viršutinį šoninį turėklą ant dviejų viršutinių skląsčių.

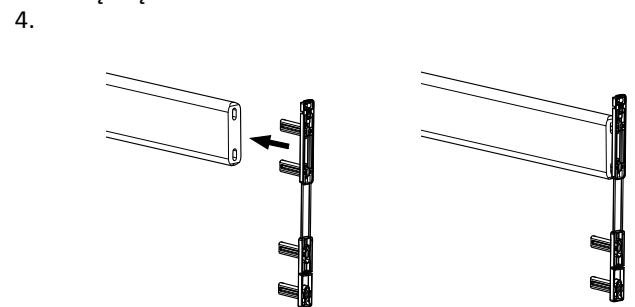

Kitame šoninio turėklo strypo gale įstumkite du viršutinius skląščius į strypo galą.

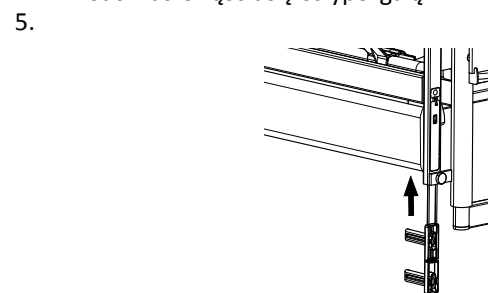

Įstumkite priedą į kreiptuvą, kad jis spragtelėdamas užsifikuotų (tinkamai užfiksuojama apatinėje padėtyje).

6. Pritvirtinkite apatinį šoninį turėklą abiejuose galuose, kaip nurodyta 4 veiksme.

7. Stumkite šoninį turėklą abiejuose galuose į viršų iki galo, kol viršutinis strypas užsifiksuos viršutinėje padėtyje.

8.

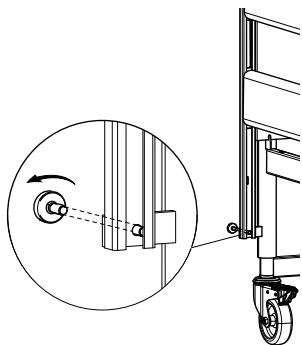

Priveržkite varžtus, esančius po apatiniu šoninio turėklo strypu kiekviename lovos kampe.

-  Prieš naudodami lovą įsitikinkite, kad šoninis turėklas tinkamai pritvirtintas varžtu ir kad strypai juda tinkamai.

3.8 Čiužinio atramos ilginamojo priedo montavimas

(pasirinktinai)



1. Nuimkite lovos kojūgalį.
2. Įstatykite abi čiužinio atramos pailginimo puses į rėmą ir užfiksuokite veržlėmis ir varžtais.

3. Pridėkite kojūgalį ir pritvirtinkite prie laikiklių įsriegiamais varžtais.



SVARBU!

Pailgintos lovos kojūgalis turi būti tvirtinamas prie laikiklių su įsriegiamais varžtais.

4. Pritvirtinkite čiužinio apklotą prie čiužinio apklotą.

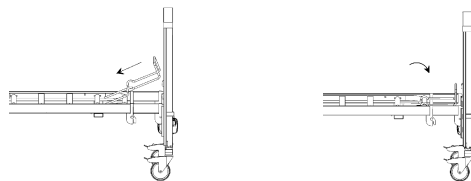

3.9 Lovos išrinkimas

1. Išrinkite šoninius turėklus ir atsikėlimo įtaisą.
2. Nuleiskite lovą į žemiausią padėtį ir nustatykite visus čiužinio atramos taškus į horizontalią padėtį.
3. Atjunkite 230 V srovę. Suvyniokite kabelį ant kablo, esančio lovos galvūgalyje.
4. Atjunkite nuo variklių visus variklio kištukus (neatjunkite atlošo varikliuko kabelio).
5. Išrinkite valdymo bloko blokavimo kumštelį naudodamiesi įrankiu, pvz., plokščiu atsuktuvu.
6. Ištraukite lovos galo ir kojų skyriaus variklių kabelius.
7. Atskirkite čiužinio atramą nuo lovos galų.
8. Atskirkite čiužinio atramos galvūgalį ir kojūgalį.
9. Patikrinkite, ar lovą su 24 V išoriniu maitinimo šaltiniu maitinimo kabelis pritvirtintas prie valdymo bloko maitinimo šaltinio kabelio.

4 Naudojimas lova

4.1 Bendroji saugos informacija



DĖMESIO!

Pavojus susižeisti ir sugadinti turtą.

- Lova turi būti pastatyta taip, kad niekas netrukdytų reguliuoti aukščio, pavyzdžiui, iškilimai arba baldai.
- Būkite atsargūs, kad jokios kūno dalys nebūtų suspaustos tarp pritvirtintų (pvz., šoninių turėklų, lovos galų ir pan.) ir judančių dalių.
- Vaikai neturi naudotis valdymo pultu.



DĖMESIO!

Pavojus susižaloti

- Jei lova naudojasi neramūs, kliebantys arba nuo traukulių kenčiantys asmenys:
- jei lovoje yra užblokuojamas valdymo pultas, užblokuokite valdymo pulto funkcijas;
 - arba įsitikinkite, kad asmuo nepasiekia valdymo pulto.

4.1.1 Žema padėtis



ATSARGIAI!

Įstrigimo arba suspaudimo pavojus

- Atsižvelgiant į konfigūraciją, nuleidus lovą gali likti labai mažai vietos tarp judančių ir fiksuotų jos dalių.
- Nuleisdami lovą įsitikinkite, kad jūsų koja nėra prie judančių dalių ar po jomis.
 - Įsitikinkite, kad visi kabeliai tinkamai nutiesti ir kad nuleisdami lovą neprisipausite.



ATSARGIAI!

Pavojus susižaloti

- Atsižvelgiant į konfigūraciją, žemiausia darbinė lovos padėtis yra labai žema. Dėl netinkamos ar blogos laikysenos dirbant, kai lova yra žemoje padėtyje, prižiūrėtojas gali susižeisti.
- Slaugydami naudotoją pasirūpinkite tinkama savo kūno laikysena.

4.1.2 Čiužinio fiksatoriai



DĖMESIO!

Pavojus susižaloti

- Tinkamai nesumontavus čiužinio fiksatorių, čiužinys gali nuslysti į šoną ir naudotojas gali iškristi iš lovos.
- Niekada nenaudokite lovos be čiužinio fiksatorių.
 - Visada įsitikinkite, kad čiužinio fiksatoriai sumontuoti tinkamai ir nukreipti į viršų.
 - Naudokite tik originalius čiužinių fiksatorius.

4.2 Valdymo pultas

Valdymo pulte gali būti du, trys arba keturi mygtukai elektrinėms lovos funkcijoms valdyti. Valdymo pultas taip pat gali būti su užrakinimo funkcija.

Atlošo sritis



1. Aukštyn: paspauskite kairiąją mygtuko pusę (▲).
2. Žemyn: paspauskite dešiniąją mygtuko pusę (▼).

Aukščio nustatymas

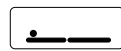

1. Aukštyn: paspauskite kairiąją mygtuko pusę (▲).
2. Žemyn: paspauskite dešiniąją mygtuko pusę (▼).

Šlaunų dalis

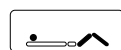

1. Aukštyn: paspauskite kairiąją mygtuko pusę (▲).
2. Žemyn: paspauskite dešiniąją mygtuko pusę (▼).

Pakėlimo funkcija



ATSARGIAI!

Mirtino sužalojimo pavojus

Keliant lovą, kai galvūgalis nuleistas žemyn, kyla mirtinas pavojus asmenims, kurie jautriai reaguoja į padidėjusį kraujo spaudimą viršutinėje kūno dalyje.

- Lovą gali kelti tik išsilavinimą turintys darbuotojai.
- Kai paciento apatinės galūnės pakeliamos aukščiau širdies lygio, prieš keliant lovą būtina atlikti medicininį įvertinimą.
- Pakėlimo funkcija NEVEIKIA kaip Trendelenburgo padėties funkcija ir jos negalima naudoti gydant.



1. Galvūgalio pakėlimas: paspauskite kairiąją mygtuko pusę (▲).
2. Kojūgalio pakėlimas: paspauskite dešiniąją mygtuko pusę (▼).

Jei lova yra tik su apsaugos nuo pakėlimo funkcija, kojūgalio negalima pakelti.

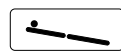

1. Galvūgalio pakėlimas: paspauskite kairiąją mygtuko pusę (▲).
2. Horizontalios padėties nustatymas: lovą iki galo pakelkite arba nuleiskite naudodami aukščio reguliavimo mygtuką.

4.2.1 Užblokavimo funkcija

Naudojant užblokavimo funkciją galima užblokuoti tam tikrų funkcijų mygtukus. Nesvarbu, kiek mygtukų yra valdymo pulte, visus juos galima užblokuoti atskirai.

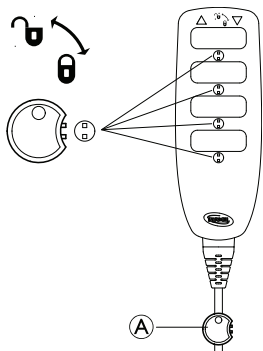

1. Įkiškite raktą **A** į rakto skylutę, esančią po norima funkcija.
2. Norėdami užblokuoti, pasukite raktą pagal laikrodžio rodyklę.
3. Norėdami atblokuoti, pasukite raktą prieš laikrodžio rodyklę.

4.3 Ratukai ir stabdžiai



ATSARGIAI!

Įstrigimo / suspaudimo pavojus

Visi stabdžiai valdomi koja.
– Nebandykite atfiksuoti stabdžio pirštais.



ATSARGIAI!

Pavojus susižaloti

Jei stabdžiai neužfiksuoti, asmuo lipdamas į lovą arba iš jos išlipdamas gali nukristi.

- Pasirūpinkite, kad stabdžiai būtų užfiksuoti prieš asmeniui lipant į lovą ar lipant iš jos ar jį slaugant.
- Turi būti užfiksuotas bent vienas ratukas galvūgalyje ir vienas kojūgalyje.



Ratukai gali palikti žymes ant įvairių grindų paviršių, pvz., neapdirbtų ar prastai apdirbtų grindų. Siekiant to išvengti, „Invacare®“ rekomenduoja padėti tinkamą apsaugos priemonę tarp ratukų ir grindų.

4.3.1 Ratukų stabdžiai

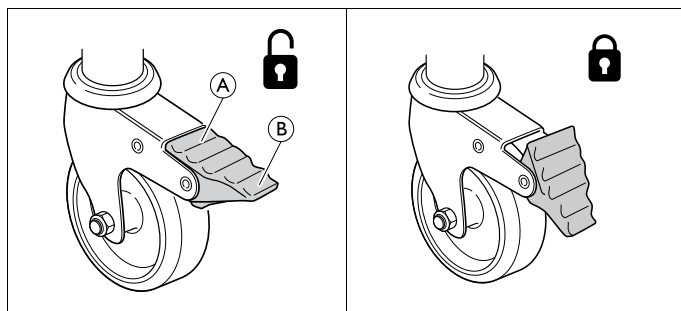

Stabdžių užfiksavimas – numinkite koja stabdžio pedalo išorinę dalį **B**.

Stabdžių atfiksavimas – numinkite koja stabdžio pedalo vidinę dalį **A**.

4.4 Šoninių turėklų naudojimas



DĖMESIO!

Įstrigimo arba uždusimo pavojus

Yra pavojus įstrigti arba uždusti atsidūrus tarp čiužinio laikiklio, šoninio turėklo ir lovūgalyio.

- Visada įsitikinkite, kad naudojama tinkama šoninių turėklų įranga ir kad turėklai tinkamai pritvirtinti.



DĖMESIO!

Pavojus nukristi

Jei nusprendžiama, kad naudotojui reikia šoninių turėklų, laikykitės tolesnių nurodymų.

- Naudotojo niekada nepalikite lovoje be priežiūros, kai šoninis turėklas nuleistas.
- Įsitikinkite, kad šoninis turėklas pakeltas į aukščiausią padėtį ir tinkamai užfiksuotas, jei ketinate palikti naudotoją be priežiūros.



ATSARGIAI!

Pavojus susižaloti

Jei šoninis turėklas nėra tinkamai užfiksuotas, jis gali nukristi.

- Patraukite / pastumkite šoninio turėklo viršutinį strypą, kad įsitikintumėte, jog fiksavimo sistema veikia tinkamai.



ATSARGIAI!

Pavojus susižaloti

Reguliuojant šoninį turėklą, kyla įstrigimo ar suspaudimo pavojus.

- Atkreipkite dėmesį į savo pirštus ir paciento kūno dalis.
- Niekada nenaudokite jėgos ir nepaleiskite šoninio turėklo, kai juo naudojates.

4.4.1 Šoniniai turėklai „Verso II“

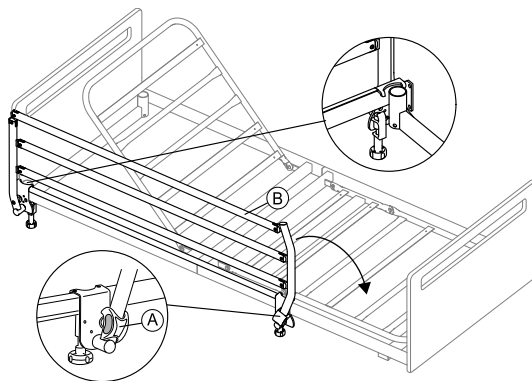

Šoninio turėklo atidarymas nulenkiant žemyn

1. Laikydami viršutinį strypą **B** viena ranka, kita ranka patraukite fiksavimo mygtuką **A**.
2. Patraukite viršutinį strypą į šoną ir atleiskite užfiksavimo mygtuką.
3. Nulenkite šoninį turėklą žemyn į apatinę padėtį.

Šoninio turėklo uždarymas atlenkiant aukštyn

1. Patraukite viršutinį strypą **B** ir kelkite šoninį turėklą, kol jis bus tinkamai pritvirtintas.

4.4.2 Šoninio turėklo „Scala 2“ naudojimas

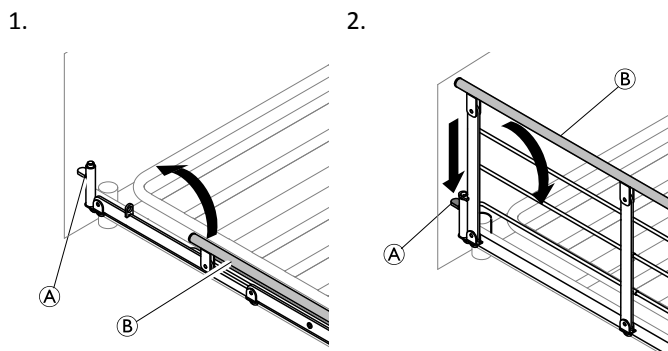

1. **Aukštyn:** kelkite ir traukite šoninio turėklo viršutinį strypą ② link galo su fiksavimo sistema (atlaisvinimo mygtuko) ①. Įsitinkite, kad jis užfiksuotas reikiamoje vietoje.
2. **Žemyn:** nuspauskite atlaisvinimo mygtuką ① ir paspauskite šoninio turėklo viršutinį strypą ② tolyn nuo fiksavimo sistemos.

4.4.3 Šoniniai turėklai „Aria“ ir „Bella“

Šoninio turėklo naudojimas

Pakelkite šoninį turėklą

1. Naudodami dvi viršutinio strypo rankenas kelkite šoninį turėklą, kol jis spragtelėdamas užsifiksuos viršutinėje padėtyje.

Nuleiskite šoninį turėklą

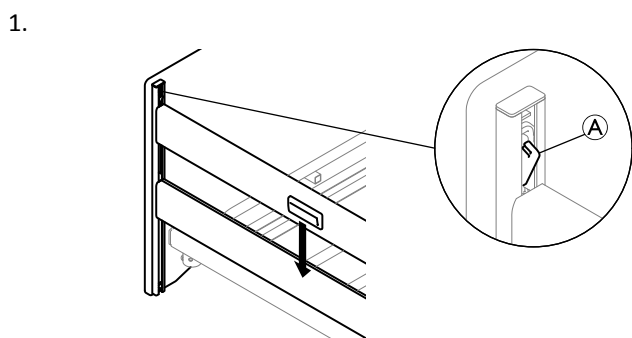

1. Paspauskite slenkančios sistemos skląstį ① viename lovos gale ir nuleiskite šoninį turėklą į apatinę padėtį.
2. Pakartokite procesą kitame lovos gale.

4.5 Atsikėlimo įtaisais



DĖMESIO!

Pavojus susižaloti

Naudojantis rankena, kai atsikėlimo įtaisais nusuktas nuo lovos, lova gali pasvirti.

- Atsikėlimo įtaisais turi būti pastatytas taip, kad jo rankena kabėtų virš lovos.
- Neviršykite didžiausios leistinos atsikėlimo įtaisų apkrovos, t. y. 80 kg.

4.5.1 Kėlimo strypo nustatymas

Kėlimo strypą galima nustatyti lovos galvūgalio kairėje arba dešinėje pusėje.

1. Įstatykite kėlimo strypą į kėlimo strypo vamzdį ir pritvirtinkite pirštiniu varžtu.

! Nebūtina priveržti pirštinio varžto, jei norite, kad kėlimo strypas svyruotų į abi lovos puses.

4.5.2 Rankenos aukščio reguliavimas

Rankenos aukštis turi būti sureguliuotas atsižvelgiant į naudotojo poreikius.

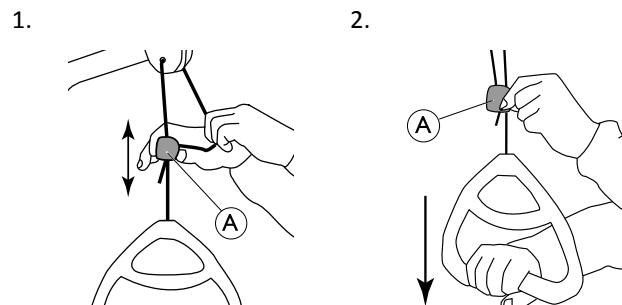

1. Laikydami virvelę stumkite plastikinį virvelės fiksatorių ① aukštyn arba žemyn, kol rankena bus norimame aukštyje.
2. Užfiksuokite rankeną įsprausdami virvelę į fiksatorių ① ir patraukite rankeną žemyn.



SVARBU!

Sureguliuavę rankenos aukštį:

- Įsitinkite, kad dvi virvelės virš virvelės fiksatoriaus yra lygiagrečios ir virvelės fiksatoriuje.
- Įsitinkite, kad virvelė tinkamai užfiksuota, stipriai patraukdami rankeną.

4.6 Lovos kojų reguliavimas

Reguliuokite kojų sritį pakeldami čiužinio rankeną:

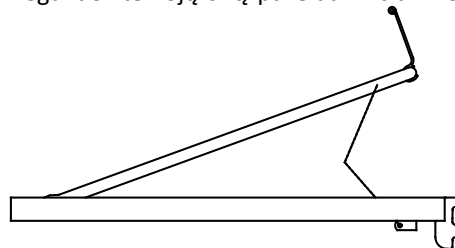

1. **Aukštyn:** Pakelkite čiužinio rankeną, esančią kojų srityje.
2. **Žemyn:** Pakelkite čiužinio rankeną kojų srities dešinėje ir nuleiskite kojų sritį.

4.7 Avarinės padėtyš

Prireikus skubios medicininės pagalbos gali reikėti nuleisti visas ar tam tikras čiužinio atramos dalis, pvz., nuleisti atlošą reanimuojant širdį ir plaučius.

Nuleisdami čiužinio atramos dalį,

- naudokite atitinkamą valdymo pulto funkciją

ARBA

- įvykus elektros gedimui ar prireikus skubiai imtis veiksmų nuleisdami čiužinio atramos dalį naudokite neautomatinio avarinio paleidimo sistemą.

4.7.1 Čiužinio atramos dalies atleidimas avariniu atveju

Jei nėra elektros ar sugenda variklis, gali būti reikalingas nugaros, šlaunies ar kojos dalies atleidimas avariniu atveju. Avariniu atveju NEJMANOMA atleisti aukščio reguliavimo.



ATSARGIAI!

Pavojus susižaloti

- Reikia mažiausiai dviejų asmenų čiužinio atramos daliai atleisti avariniu atveju.
- Atleidžiant čiužinio atramos dalį, ji gali leistis greitai. Nuleisdami čiužinio atramą, nekiškite po ją rankų.



SVARBU!

- Prieš atleisdami čiužinio atramą avariniu atveju, ištraukite kištuką iš elektros lizdo.

1. Abu asmenys turi laikyti čiužinio dalį.
2. Vienas iš jų nustato reikiamą variklį ir ištraukia fiksuojamąjį kaištį.

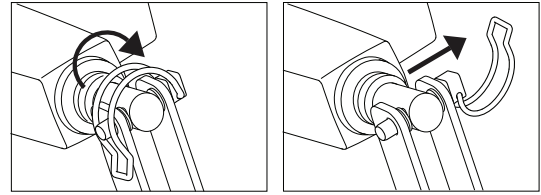

3. Abu asmenys turi lėtai nuleisti čiužinio dalį, kol ji bus visiškai nuleista.

4.7.2 Transportavimas ir sandėliavimas

Lovą galima transportuoti ar laikyti surinktą arba išrinktą.

Išsamias instrukcijas, kaip išrinkti lovą, rasite skyriuje 3.9 *Lovos išrinkimas, 14. psl.*

Norėdami transportuoti ar laikyti surinktą lovą, atlikite nurodytus veiksmus.

1. Atjunkite maitinimo laidą nuo elektros lizdo.
2. Suvyniokite maitinimo laidą ir uždėkite ant kablo, esančio lovos galvūgalyje, kad nesivilkėtų žeme ir nebūtų pažeistas transportuojant ar saugant.

5 Priedai

5.1 Galimų priedų sąrašas

i Dėl skirtumų įvairiuose regionuose išsamią informaciją apie prieinamus priedus žiūrėkite vietinėje „Invacare“ interneto svetainėje ar kataloge, arba kreipkitės į savąjį „Invacare“ tiekėją.

- Šoniniai turėklai
 - „Verso II“
3/4 ilgio atlenkiamas plieninis šoninis turėklas (150 cm x 40 cm), montuojamas ant šoninio vamzdžio. Atjungimo mygtukas kojų dalyje
 - „Scala Basic 2“
3/4 ilgio atlenkiamas plieninis šoninis turėklas (168 cm x 40 cm), montuojamas ant šoninio vamzdžio. Atlaisvinimo mygtukas yra lovos galvūgalyje.
 - „Scala Basic Plus 2“
3/4 ilgio atlenkiamas plieninis šoninis turėklas (168 cm x 40 cm), montuojamas ant šoninio vamzdžio. Atlaisvinimo mygtukas yra lovos galvūgalyje.
 - „Scala Medium 2“
3/4 ilgio atlenkiamas plieninis šoninis turėklas (165 cm x 46 cm), montuojamas ant šoninio vamzdžio. Atlaisvinimo mygtukas yra lovos galvūgalyje.
 - „Scala Decubi 2“
3/4 ilgio atlenkiamas plieninis šoninis turėklas (168 cm x 54 cm), montuojamas ant šoninio vamzdžio. Atlaisvinimo mygtukas yra lovos galvūgalyje.
 - „Bella“
Viso ilgio atlenkiamas medinis šoninis turėklas (205 cm x 40 cm), montuojamas ant lovos galo kreiptuvų. Abiejuose galuose yra atlaisvinimo mygtukai.
 - „Bella“ su ilginamuoju priedu
Viso ilgio atlenkiamas medinis šoninis turėklas (220 cm x 40 cm), montuojamas ant lovos galo kreiptuvų. Abiejuose galuose yra atlaisvinimo mygtukai.
 - „Aria“
Viso ilgio atlenkiamas plieninis šoninis turėklas (206 cm x 40 cm), montuojamas ant lovos galo kreiptuvų. Abiejuose galuose yra atlaisvinimo mygtukai.
- Čiužinio atramos ilginamasis priedas (kojūgalis) – 15 cm
- Atsikėlimo įtaisas
- Fiksuotos pagalbinės rankenos – 25 cm x 30 cm, 25 cm x 80 cm, 40 cm x 30 cm, 40 cm x 50 cm arba 40 cm x 80 cm
- Valdymo pultai
 - reguliuojamas atlošas ir aukštis – HB72/HL72
 - reguliuojamas atlošas, šlaunų atrama ir aukštis – HB73 /HL73 (fiksuojama)
 - reguliuojamas atlošas, šlaunų atrama ir aukštis, yra pakreipimo funkcija – HB74, HL74 (fiksuojama)
 - reguliuojamas atlošas, šlaunų atrama ir aukštis, yra nuo pakreipimo sauganti funkcija – HL74 (fiksuojama)
- „Soft Tilt“ – čiužinio platformoje įtaisyta paciento padėties keitimo sistema.
- „Rastofix“
- Transportavimo pritaikymas

Svarbu

- Naudokite tik originalius priedus ir atsargines dalis. Atsarginių dalių sąrašus ir papildomus naudotojo vadovus galite užsisakyti iš „Invacare“.

5.2 Transportavimo laikikliai

Naudokite transportavimo laikiklius lovai laikyti ir transportuoti:

1.

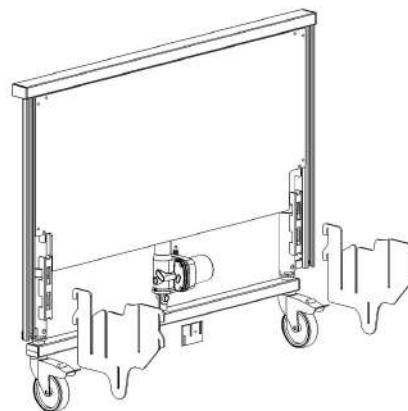

2.

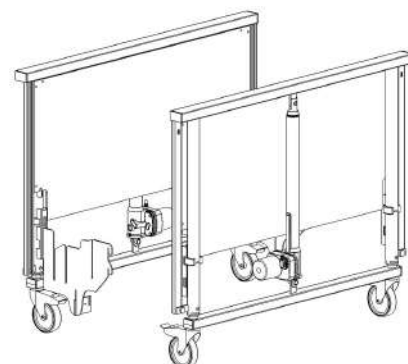

3.

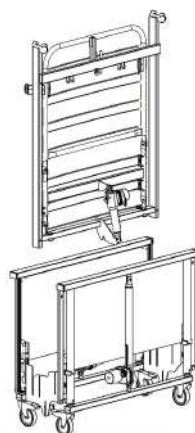

4.

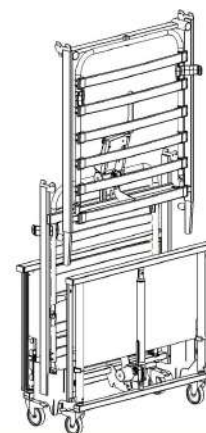

5.

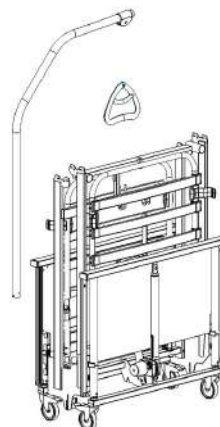

6.

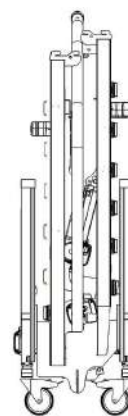

6 Techninė priežiūra

6.1 Bendroji priežiūros informacija



ATSARGIAI!

Pavojus susižaloti arba sugadinti elektrinį vežimėlį

- Netaikykite jokių priežiūros ar techninės priežiūros procedūrų, kai gaminys yra naudojamas.

Laikykitės šiame vadove pateiktų priežiūros procedūrų, kad galėtumėte gaminiu nuolat naudotis.

6.2 Kasdienės patikros



DĖMESIO!

Pavojus susižaloti arba sugadinti elektrinį vežimėlį

- Sugedusios arba nusidėvėjusios dalys gali turėti įtakos gaminio saugai.
- Gaminys turi būti tikrinamas kiekvieną kartą jį naudojant.
 - Jei nustatėte, kad gaminys pažeistas, ar jums kyla abejonių dėl kurios nors gaminio dalies saugos, jo nenaudokite. Nedelsdami susisieki su savo „Invacare“ tiekėju ir nenaudokite gaminio, kol jis nebus pataisytas.

Kasdienės patikros kontrolinis sąrašas

- Apžiūrėkite lovą. Patikrinkite visas išorines dalis – ar jos nesugadintos arba nesudėvėjusios.
- Apžiūrėkite visą įrangą, tvirtinimo taškus, įtempių veikiamas dalis ir visas besisukančias detales, patikrinkite, ar nėra nusidėvėjimo, skilimo, nudilimo, deformacijos arba gedimo požymių.
- Įsitinkinkite, kad valdymo pultas ir visos pavaros veikia sklandžiai.

6.3 Bendroji informacija apie priežiūros darbus



SVARBU!

- Atliekant techninės priežiūros apžiūras, čiužinio laikiklis turi būti paremtas, kad netyčia nenusileistų.
- Tik darbuotojai, kurie gavo reikalingus nurodymus arba baigė mokymus, gali atlikti lovos techninės ir įprastos priežiūros darbus.
- Sutaisius lovą arba pakeitus jos funkcijas, reikia atlikti techninę priežiūrą pagal kontrolinį sąrašą.

Šalyse, kuriose „Invacare“ turi savo parduotuvių, galima sudaryti techninės priežiūros sutartį. Kai kuriose šalyse „Invacare“ siūlo lovos techninės ir įprastos priežiūros kursų. Atsarginių dalių sąrašus ir papildomus naudotojo vadovus galima užsisakyti iš „Invacare“.

Prieš naudodami

- Įsitinkinkite, kad visos rankinės ir elektrinės dalys veikia tinkamai ir yra saugios būklės.

Po trijų mėnesių

- Įsitinkinkite, kad visos rankinės ir elektrinės dalys veikia, taip pat priveržkite sraigtus, varžtus, veržles ir pan.

Kasmet

- Rekomenduojame atlikti pavarų veikimo ir mechaninės būklės saugumo bandymą.

Kas dveji metai

- Primitytinai rekomenduojame atlikti techninę priežiūrą pagal toliau pateiktą kontrolinį sąrašą po dvejų įprasto naudojimo metų, tada kas dvejus metus.



Pavarų, valdymo pulto ir valdymo bloko techninė priežiūra yra sugedusios dalies pakeitimas.

6.3.1 Kontrolinis priežiūros sąrašas

Kontrolė

- Visų lovos dalių apžiūra (ar nėra deformacijų).
- Tinkamai užfiksuoti ir nepažeisti spaustukai, sprausmelių vielokaiščiai ir plastikinis fiksavimo žiedas.
- Varžtai priveržti.
- Suvirinimo siūlės nepažeistos (nesudėvėjusios).
- Ratukai sklandžiai rieda.
- Ratukų detalės pritvirtintos.
- Ratukų stabdžiai tinkamai užsifiksuoja.
- Visi varikliai veikia tinkamai (reguliariu greičiu ir nekeldami daug triukšmo).
- Laidai tinkamai sujungti ir nepažeisti.
- Elektros kištukai nepažeisti.
- Šoninio turėklo fiksavimo ir judėjimo sistema tinkamai užsifiksuoja ir veikia sklandžiai.
- Priedai tinkamai sumontuoti ir veikia.
- Pažeista danga suremontuota.
- Nėra tepalų nuotėkio.



ATSARGIAI!

Sužalojimo ar turto sugadinimo pavojus

- Dėl tepalų nuotėkio galima nukristi, be to, dėl tepalų nuotėkio gali kilti gaisras.
- Susisiekite su techninės priežiūros paslaugų teikėju, jei pastebėjote tepalo ar kitokių likučių.

6.4 Patikrinimas po pervežimo ir paruošimas naujam naudotojui



SVARBU!

- Po to, kai lova pervežama į kitą vietą, prieš ją naudojant būtina atidžiai apžiūrėti.
- Apžiūrą turi atlikti išmokytas specialistas.
 - Apie nuolatinę techninę priežiūrą žr. techninės priežiūros nurodymus.

6.4.1 Kontrolinis sąrašas po pervežimo į kitą vietą

Kontrolė

- Patikrinkite, ar dvi čiužinio atramos pusės jungiantys tarpai yra iki galo įdėti ir užfiksuoti.
- Patikrinkite, ar čiužinio atrama tinkamai pritaisyta prie lovos galų ir naudojamas fiksavimo žiedas.
- Patikrinkite, ar užfiksuoti varikliai (ar tinkamai sumontuoti vamzdžio kaiščiai).
- Patikrinkite variklių elektronikos bloko laidus (ar laidai nesuspausti).
- Patikrinkite, ar nepažeisti variklių dangčiai (nėra įtrūkimų, per kuriuos galėtų prasiskverbti skystis).

- ❑ Patikrinkite, ar tinkamai pritvirtintas blokavimo kumštėlis virš valdymo bloko kontaktų.
- ❑ Patikrinkite čiužinio atramų dalis valdymo pultu suaktyvindami visas judančių dalių funkcijas.
- ❑ Patikrinkite, kaip veikia stabdžiai.
- ❑ Patikrinkite, ar tinkamai užsifiksuoja šoniniai turėklai.
- ❑ Patikrinkite, ar nepažeisti ir neatsilaisvinę jokie lovos skersiniai.

6.5 Valymas ir dezinfekavimas

6.5.1 Bendroji saugos informacija



ATSARGIAI! **Užteršimo rizika**

- Imkitės atsargumo priemonių ir naudokite tinkamas apsaugos priemones.



ATSARGIAI! **Elektros smūgio ir gaminio pažeidimo pavojus**

- Jei reikia, išjunkite įrenginį ir atjunkite jį nuo elektros tinklo.
- Valydami elektroninius komponentus, atsižvelkite į jų apsaugos klasę dėl vandens patekimo.
- Užtikrinkite, kad į kištuką ar sieninį lizdą nepatektų vandens.
- Nelieskite maitinimo lizdo šlapiomis rankomis.



SVARBU!

- Valant netinkamais skysčiais ar netinkamu būdu galima pažeisti arba sugadinti gaminį.
- Visos naudojamos valymo priemonės ir dezinfekantai turi būti veiksmingi, suderinami vienas su kitu ir nekenkti valomoms medžiagoms.
- Nenaudokite korozinių skysčių (šarmų, rūgšties ir pan.) arba abrazyvinių valymo priemonių. Jei valymo instrukcijose nenurodyta kitaip, rekomenduojame naudoti paprastą buitinę valymo priemonę, pvz., indų plovimo skystį.
- Nenaudokite tirpiklių (celiuliozės skiediklio, acetono ir pan.), kurie gali pakeisti plastiko struktūrą arba ištirpdyti priklijuotas etiketes.
- Prieš pakartotinai naudodami gaminį atidžiai patikrinkite, ar jis visiškai sausas.



Jei reikia valyti ir dezinfekuoti klinikinėje ar ilgalaikės priežiūros aplinkoje, vadovaukitės vidaus procedūromis.

6.5.2 Valymo intervalai



SVARBU!

- Reguliariai valant ir dezinfekuojant užtikrinamas sklandus veikimas, padidinama eksploatacavimo trukmė ir apsaugoma nuo užteršimo. Valykite ir dezinfekuokite gaminį
 - reguliariai, kai jis naudojamas,
 - prieš ir po bet kokios techninės priežiūros procedūros,
 - kai jis buvo susilietęs su kūno skysčiais,
 - prieš naudodami jį naujam naudotojui.

6.5.3 Valymo instrukcijos



SVARBU!

- Negalima valyti gaminio automatinėmis plovimo sistemomis arba naudoti aukšto slėgio ar valymo garais įrangos.

Elektriniai komponentai

- Būdas: valymas drėgnu audiniu arba minkštu šepėčiu.
- Didž. temperatūra: 40 °C
- Tirpikliai / cheminės medžiagos: įprasti buitiniai valikliai ir vanduo.
- Džiovinimas: sausai nušluostykite minkštu audiniu.

Metaliniai komponentai

- Būdas: valymas drėgnu audiniu arba minkštu šepėčiu.
- Didž. temperatūra: 40 °C
- Tirpikliai / cheminės medžiagos: įprasti buitiniai valikliai ir vanduo.
- Džiovinimas: sausai nušluostykite minkštu audiniu.



Metališius komponentus taip pat galima valyti naudojant suslėgto vandens srovę, bet ne aukšto slėgio valymo aparatą ar garus.

Medis (įskaitant medžiaginius dirželius ant šoninių turėklų, jei tokie yra)

- Būdas: valymas drėgnu audiniu arba minkštu šepėčiu.
- Didž. temperatūra: 40 °C
- Tirpikliai / cheminės medžiagos: įprasti buitiniai valikliai ir vanduo.
- Džiovinimas: sausai nušluostykite minkštu audiniu.

Tekstilė (įskaitant apmušalus ir čiužinius)

- Žr. kiekvieno produkto etiketę.

6.5.4 Dezinfekavimo nurodymai



Informaciją apie rekomenduojamas dezinfekavimo priemones ir būdus galima rasti adresu <https://vah-online.de/en/for-users>.

Namų priežiūroje

Būdas: vadovaukitės naudojamų dezinfekavimo priemonių naudojimo instrukcijomis ir nuvalykite visus prieinamus paviršius.

Dezinfekavimo priemonė: įprastos buitinės dezinfekavimo priemonės.

Džiovinimas: leiskite gaminiui visiškai išdžiūti.

Klinikinėje ir ilgalaikėje priežiūroje

Laikykitės įstaigoje taikomos dezinfekavimo procedūrų tvarkos ir naudokite tik joje nurodytas dezinfekavimo priemones ir būdus.

6.6 Tepimas

Rekomenduojame laikantis nurodytų instrukcijų sutepti lovą atlikus priežiūros darbus ar išvalius arba kai to reikia siekiant sumažinti trintį.

Lovos dalis	Tepimo būdas
Čiužinio atramos sukimosi taškai	Alyva (švari, medicininio laipsnio)
Variklio tvirtinimo prie čiužinio atramos taškai	Alyva (švari, medicininio laipsnio)
Variklio guoliai ir įtempimo strypai	Alyva (švari, medicininio laipsnio)



- Medinių šoninių turėklų slankiosios sistemos negalima tepti alyva, nes mediniai strypai judės lėtai.
- Jei reikia pagalbos užsisakant tinkamą alyvą, kreipkitės į savo „Invacare“ tiekėją.

7 Po naudojimo

7.1 Išmetimas

Tausokite aplinką ir pasibaigus šio gaminio eksploatacijai atiduokite jį perdirbti perdirbimo įmonei.

Išardykite gaminį ir jo dalis, kad galėtumėte atskirti skirtingas medžiagas ir jas būtų galima atskirai perdirbti.

Panaudoti gaminiai ir pakuotės turi būti išmetami ir perdirbami laikantis konkrečioje šalyje galiojančių atliekų apdorojimo teisės aktų ir taisyklių. Norėdami gauti daugiau informacijos, kreipkitės į vietos atliekų tvarkymo įmonę.

7.2 Atnaujinimas

Gaminys gali būti naudojamas pakartotinai. Atnaujinkite gaminį kitam naudotojui atlikdami toliau nurodytus veiksmus:

- Tikrinimas
- Valymas ir dezinfekavimas

Norėdami gauti išsamios informacijos, žr. skyrių 6 *Techninė priežiūra*, 20. psl.

Pasirūpinkite, kad perduodant gaminį kitam naudotojui, naudotojo vadovas taip pat būtų perduodamas.

Jei aptinkama kokių nors pažeidimų ar gedimų, gaminio pakartotinai nenaudokite.

8 Trikčių diagnostika

8.1 Elektros sistemos trikčių diagnostika

Požymis	Galima priežastis	Sprendimas
Neužsidega maitinimo indikatorius.	Neprijungtas maitinimas	Prijunkite prie elektros tinklo
	Perdegė valdymo bloko saugiklis	* Pakeiskite valdymo bloką
	Valdymo blokas yra sugedęs	* Pakeiskite valdymo bloką
Maitinimo indikatorius užsidega, bet variklis neveikia. Valdymo bloko relė spragsi.	Variklio kištukas nėra iki galo įkištas į valdymo bloką.	Tinkamai įkiškite variklio kištuką į valdymo bloką
	Variklis yra sugedęs.	* Pakeiskite variklį
	Variklio kabelis yra pažeistas.	* Pakeiskite kabelį
	Valdymo blokas yra sugedęs	* Pakeiskite valdymo bloką
Maitinimo indikatorius užsidega, bet variklis neveikia. Iš valdymo bloko nesigirdi relės garso.	Valdymo blokas yra sugedęs	* Pakeiskite valdymo bloką
	Valdymo pultas yra sugedęs	* Pakeiskite valdymo pultą
Valdymo blokas veikia tinkamai, išskyrus vieno kanalo vieną kryptį.	Valdymo blokas yra sugedęs	* Pakeiskite valdymo bloką
	Valdymo pultas yra sugedęs	* Pakeiskite valdymo pultą
Variklis veikia, bet stūmoklio švaistiklis nejuda.	Variklis pažeistas	* Pakeiskite variklį
Variklis negali pakelti visos apkrovos.		
Variklis skleidžia garsą, bet stūmoklio švaistiklis nejuda.		
Stūmoklio švaistiklis juda į vidų, o ne į išorę.		
* Lovos techninės priežiūros darbus gali atlikti tik tinkamai išmokyti ir instruktuoti darbuotojai.		
Pavojus susižeisti ir sugadinti gaminį. – Prieš atidarydami arba taisydami elektrines dalis, atjunkite lovą nuo pagrindinio maitinimo šaltinio.		
 DĖMESIO! Pavojus susižeisti ir sugadinti gaminį. – Prieš atidarydami arba taisydami elektrines dalis, atjunkite lovą nuo pagrindinio maitinimo šaltinio.		

9 Techniniai Duomenys

9.1 Lovos matmenys

Visi matmenys yra nurodyti centimetrais (cm). Visi kampai nurodyti laipsniais. Visi matmenys ir kampai nurodyti be nuokrypių.

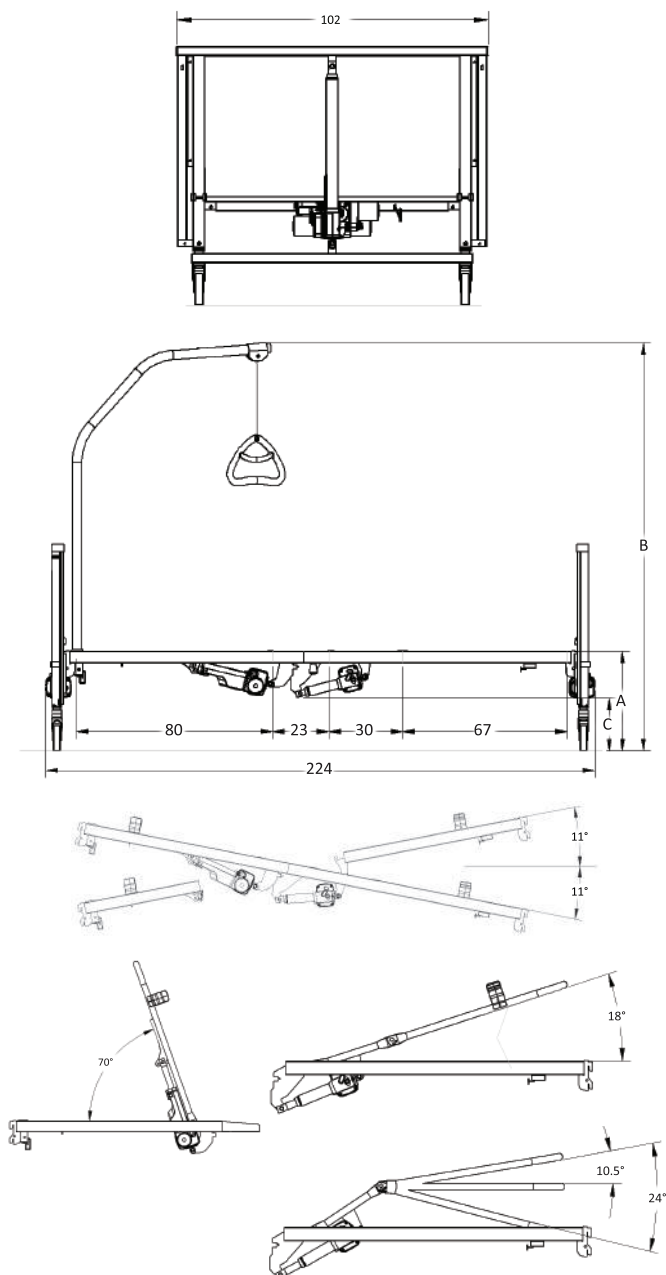

Aukštis	„Medley Ergo“	
	Žema	Aukšta
A	33–73 cm	40–80 cm
B	160–201 cm	166–207 cm
C	15–55 cm	22–62 cm

Aukštis	„Medley Ergo Low“	
	Žema	Aukšta
A	21–61 cm	28–68 cm
B	146–187 cm	153–194 cm
C	2–42 cm	9–49 cm

9.2 Svoris

	„Medley Ergo“	„Medley Ergo Low“
Maks. paciento svoris (kai čiužinio ir priedų svoris neviršija 35 kg)	145 kg	
Maks. saugioji darbinė apkrova (su pacientu ir priedais)	180 kg	
Bendrasis svoris*	64,0 kg	
Viršutinė čiužinio atramos dalis su medinėmis lentomis (= sunkiausia dalis)	17,0 kg	
Viršutinė čiužinio atramos dalis, su plieniniais skersiniais	16,0 kg	
Apatinė čiužinio atramos dalis su medinėmis lentomis	16,0 kg	
Apatinė čiužinio atramos dalis, su plieniniais skersiniais	15,0 kg	
Lovos galas (1 dalis)	14,7 kg	13,7 kg
Atsikėlimo įtaisas	4,2 kg	
Transportavimo laikikliai	2,0 kg	

*Visa lova, įskaitant čiužinio atramą (viršutinę ir apatinę dalis), plieninius skersinius, maitinimo laidą, čiužinio fiksatorius ir valdymo pultą

9.3 Čiužinio matmenys

Leistini čiužinio dydžiai priklauso nuo šoninio turėklo

Šoninis turėklas	Čiužinio dydis		
	Aukštis (cm)	Plotis (cm)	Ilgis (cm)
„Bella /Aria high“ ¹⁾	6 – 12	85,5 – 90	195 – 208
„Bella /Aria low“ ²⁾	12 – 18	85,5 – 90	195 – 208
„Verso II“	8 – 16	85,5 – 90	195 – 208
„Scala Basic 2“	10 – 16	85,5 – 90	195 – 208
„Scala Basic Plus“	10 – 16	85,5 – 90	195 – 208
„Scala Medium“	10 – 20	85,5 – 90	195 – 208
„Scala Decubi 2“	23 – 29	85,5 – 90	195 – 208

¹⁾ Čiužinio atrama, montuojama aukštai.

²⁾ Čiužinio atrama, montuojama žemai.

9.4 Elektros sistemos duomenys

Maitinimo įtampa	Uin = 230 voltų, KS 50/60 Hz (KS – kintamoji srovė)
Didžiausioji įėjimo srovė	lin. maks. = 2 A / 1,8 A išoriniam maitinimo šaltiniui

Trūkinėjimas (periodinis variklio veikimas)	Int – maks. 10 %, 2 min. / 18 min.
Izoliacijos klasė	II klasės įranga
B tipo darbinė dalis	Darbinė dalis atitinka nurodytus apsaugos nuo elektros smūgio reikalavimus pagal IEC60601-1.
Garso lygis	45 – 50 dB (A)
Apsaugos klasė	Valdymo blokas, išorinis maitinimo šaltinis, varikliai ir valdymo pultas yra apsaugoti pagal IPX4. IPX4 nurodo, kad elektros sistema yra apsaugota nuo vandens patekimo ant komponentų bet kuria kryptimi.

 Lovoje nėra galios skyriklio (maitinimo atjungiklio). Jei reikia atjungti lovą nuo elektros tinklo, ištraukite kištuką iš elektros lizdo.

9.5 Aplinkos sąlygos

	Laikymas ir transportavimas	Eksplotavimas
Temperatūra	nuo –10 °C iki +50 °C	nuo +5 °C iki +40 °C
Santykinis drėgnis	nuo 20 % iki 90 % esant 30 °C, kai nėra kondensacijos	
Atmosferos slėgis	800–1060 hPa	

-  Prieš naudodami leiskite gaminiui pasiekti eksploatavimo temperatūrą.
- Jei gaminys buvo laikomas mažiausioje laikymo temperatūroje, gali reikėti palaukti iki 24 valandų, kol jis atšils.
 - Jei gaminys buvo laikomas aukščiausioje laikymo temperatūroje, gali reikėti palaukti iki 24 valandų, kol jis atvės.

10 Elektromagnetinis suderinamumas (EMS)

10.1 Bendroji EMS informacija

Medicininę elektrinę įrangą reikia montuoti ir naudoti vadovaujantis šiame vadove pateikta informacija apie elektromagnetinį suderinamumą (EMS).

Šis gaminys buvo patikrintas ir buvo nustatyta, kad jis atitinka elektromagnetinio suderinamumo ribas, nurodytas standarte IEC/EN 60601-1-2 ir taikomas B klasės įrangai.

Nešiojami ir mobiliojo RD ryšio įranga gali turėti įtakos šio gaminio veikimui.

Kitų įrenginių veikimas gali būti sutrikdytas net ir esant žemo lygio elektromagnetinei spinduliuotei, leistinai pagal minėtą standartą. Norėdami nustatyti, ar trukdžius sukelia šis gaminys, jį įjunkite ir išjunkite. Jei trukdžiai kitame įrenginyje liaujasi, juos sukelia šis gaminys. Tokiais retais atvejais trukdžius galima sumažinti arba panaikinti imantis vienos iš toliau nurodytų priemonių.

- Pakeiskite įrangos padėtį, perkeltkite ją arba padidinkite atstumą tarp prietaisų.

10.2 Elektromagnetinė spinduliuotė

Rekomendacijos ir gamintojo deklaracija

Šis gaminys skirtas naudoti toliau nurodytoje elektromagnetinėje aplinkoje. Šio gaminio naudotojas turi užtikrinti, kad jis būtų naudojamas tinkamoje elektromagnetinėje aplinkoje.

Spinduliuotės bandymas	Atitiktis	Elektromagnetinė aplinka – rekomendacijos
Radio dažnių spinduliuotė CISPR 11	I grupė	Šis gaminys radijo dažnių energiją naudoja tik vidinėms funkcijoms vykdyti. Todėl radijo dažnių spinduliuotė yra labai maža ir mažai tikėtina, kad galėtų trikdyti arti esančios elektroninės įrangos veikimą.
Radio dažnių spinduliuotė CISPR 11	B klasė	Šis gaminys tinkamas naudoti visur, taip pat namuose ir įstaigose, tiesiogiai prijungtose prie viešojo žemos įtampos maitinimo tinklo, tiekiančio elektros energiją pastatams, naudojamiems buitiniams tikslais.
Harmoninė spinduliuotė IEC 61000-3-2	A klasė	
Įtampos svyravimai / mirgėjimas IEC 61000-3-3	Atitinka	

10.3 Elektromagnetinis atsparumas

Rekomendacijos ir gamintojo deklaracija

Šis gaminys skirtas naudoti toliau nurodytoje elektromagnetinėje aplinkoje. Šio gaminio naudotojas turi užtikrinti, kad jis būtų naudojamas tinkamoje elektromagnetinėje aplinkoje.

Atsparumo bandymas	Tikrinimas /atitiktis lygis	Elektromagnetinė aplinka – rekomendacijos
Elektrostatinis išlydis (ESD) IEC 61000-4-2	± 8 kV kontaktas ± 2 kV, ± 4 kV, ± 8 kV, ± 15 kV oras	Grindys turėtų būti medinės, betoninės arba keraminių plytelių. Jei grindys padengtos sintetine medžiaga, santykinė drėgmė turėtų siekti bent 30 %.
Elektrostatinis pereinamasis vyksmas / pliūpsnis IEC 61000-4-4	± 2 kV elektros energijos tiekimo linijoms; 100 kHz pasikartojimo dažnis ± 1 kV įėjimo / išėjimo linijoms; 100 kHz pasikartojimo dažnis	Elektros tinklo kokybė turėtų atitikti įprastą verslo arba ligoninės aplinkos tinklo kokybę.
Viršįtampis IEC 61000-4-5	± 1 kV linija su linija ± 2 kV linija su žeme	Elektros tinklo kokybė turėtų atitikti įprastą verslo arba ligoninės aplinkos tinklo kokybę.

Atsparumo bandymas	Tikrinimas /atitikties lygis	Elektromagnetinė aplinka – rekomendacijos
Įtampos kryžiai, trumpi pertrūkiai ir įtampos kitimas elektros energijos tiekimo linijose IEC 61000-4-11	< 0 % U_T 0,5 ciklo esant 45° žingsniams 0 % U_T 1 ciklui 70 % U_T 25 / 30 ciklų < 5 % U_T 250 / 300 ciklų	Elektros tinklo kokybė turėtų atitikti įprastą verslo arba ligoninės aplinkos tinklo kokybę. Jei gaminio naudotojui būtina užtikrinti nepertraukiamą veikimą, jei nutrūktų elektros energijos tiekimas, rekomenduojama gaminį prijungti prie nenutrūkstamo maitinimo šaltinio arba akumuliatoriaus. U_T yra kintamosios srovės tinklo įtampa prieš taikant bandymo lygį.
Tinklo dažnio (50/60 Hz) magnetinis laukas IEC 61000-4-8	30 A/m	Tinklo dažnio magnetinis laukas turi atitikti įprastos komercinės arba ligoninės aplinkos tinklo charakteristikas.
Praleidžiami radijo dažniai IEC 61000-4-6	3 V 150 kHz – 80 Mhz 6 V ISM ir mėgėjų radijo juostose	Lauko sustiprėjimo dėl stacionarių siųstuvų, pvz., bazinių radijo stočių (mobiliojo / belaidžio ryšio) telefonų ir antžeminio mobiliojo radijo, mėgėjų radijo, AM ir FM radijo transliacijų bei TV transliacijų, teoriškai negalima tiksliai prognozuoti. Norint įvertinti stacionarių radijo dažnių siųstuvų elektromagnetinę aplinką, reikia atlikti elektromagnetinį vietos tyrimą. Jei šio gaminio naudojimo vietoje išmatuotas lauko stipris viršija pirmiau nurodytą taikomą radijo dažnių atitikties lygį, turi būti stebima, ar šis gaminys veikia normaliai. Jei yra pastebimų veikimo sutrikimų, gali reikėti imtis papildomų priemonių, pvz., pakeisti gaminio vietą arba padėtį. Trikdžiai galimi prie įrangos, pažymėtos šiuo simboliu: 
Spinduliuojamieji radijo dažniai IEC 61000-4-3	10 V/m 80 Mhz – 2,7 GHz 385 MHz – 5785 MHz atsparumo RD belaidžio ryšio įrangai bandymo specifikacijos yra pateiktos IEC 60601-1-2:2014 9 lentelėje	Nenaudokite nešiojamosios ir mobiliosios radijo dažnių (RD) įrangos arčiau nei 30 cm nuo bet kurios šio gaminio dalies, įskaitant laidus.

 Šios rekomendacijos gali būti taikomos ne visais atvejais. Elektromagnetiniam sklidimui daro įtaką sugertis ir atspindėjimas nuo konstrukcijų, objektų ir žmonių.

10.3.1 Atsparumo RD belaidžio ryšio įrangai bandymo specifikacijos

IEC 60601-1-2:2014 – 9 lentelė

Dažnio bandymas (MHz)	Juosta ^{a)} (MHz)	Paslauga ^{a)}	Moduliacija ^{b)}	Didžiausia galia (W)	Atstumas (m)	Atsparumo bandymo lygis (V/m)
385	380 - 390	TETRA 400	Impulsinė moduliacija ^{b)} 18 Hz	1,8	0,3	27
450	430 - 470	GMRS 460, FRS 460	FM ^{c)} ± 5 kHz nuokrypis 1 kHz sinusas	2	0,3	28
710 745 788	704 - 787	13, 17 LTE juosta	Impulsinė moduliacija ^{b)} 217 Hz	0,2	0,3	9
810 870 930	800 - 960	GSM 800/900, TETRA 800, iDEN 820, CDMA 850, 5 LTE juosta	Impulsinė moduliacija ^{b)} 18 Hz	2	0,3	28

Dažnio bandymas (MHz)	Juosta ^{a)} (MHz)	Paslauga ^{a)}	Moduliacija ^{b)}	Didžiausia galia (W)	Atstumas (m)	Atsparumo bandymo lygis (V/m)
1720 1845 1970	1700 - 1990	GSM 1800; CDMA 1900; GSM 1900; DECT; 1, 3, 4, 25 LTE juosta; UMTS	Impulsinė moduliacija ^{b)} 217 Hz	2	0,3	28
2450	2400 - 2570	„Bluetooth“, WLAN, 802.11 b/g/n, RFID 2450, 7 LTE juosta	Impulsinė moduliacija ^{b)} 217 Hz	2	0,3	28
5240 5500 5785	5100 - 5800	WLAN 802.11 a / n	Impulsinė moduliacija ^{b)} 217 Hz	0,2	0,3	9

 Jei reikia pasiekti atsparumo bandymo lygį, atstumą tarp siųstuvo antenos ir medicininės elektrinės įrangos arba sistemos galima sumažinti iki 1 m. 1 m atstumo bandymas galimas pagal IEC 61000-4-3.

a) Teikiant kai kurias paslaugas, įtraukti tik aukštynkryptės linijos dažniai.

b) Nešlys turi būti moduluotas naudojant 50 % darbo ciklo stačiakampės bangos signalą.

c) Kaip alternatyvi FM moduliacija gali būti naudojama 18 Hz 50 % impulsinė moduliacija, nes jei moduliacija nėra tiksli, toks atvejis blogiausias.

Invacare Distributor

Eastern Europe, Middle East & CIS:

Invacare EU Export
Am Achener Hof 8
D-88316 Isny
Tel: (49) (0)7562 700 397
eu-export@invacare.com
www.invacare-eu-export.com



Invacare Portugal, Lda
Rua Estrada Velha 949
4465-784 Leça do Balio
Portugal

60128493-A 2020-09-15



Making Life's Experiences Possible®



Yes, you can.®